

注1. 型式 標準塗装(赤)タイプ : ED-60-PG-75kM-60  
 ニッケルめっきタイプ : ED-60C-PG-75kM-60  
 2. 専用操作レバーが付属します。

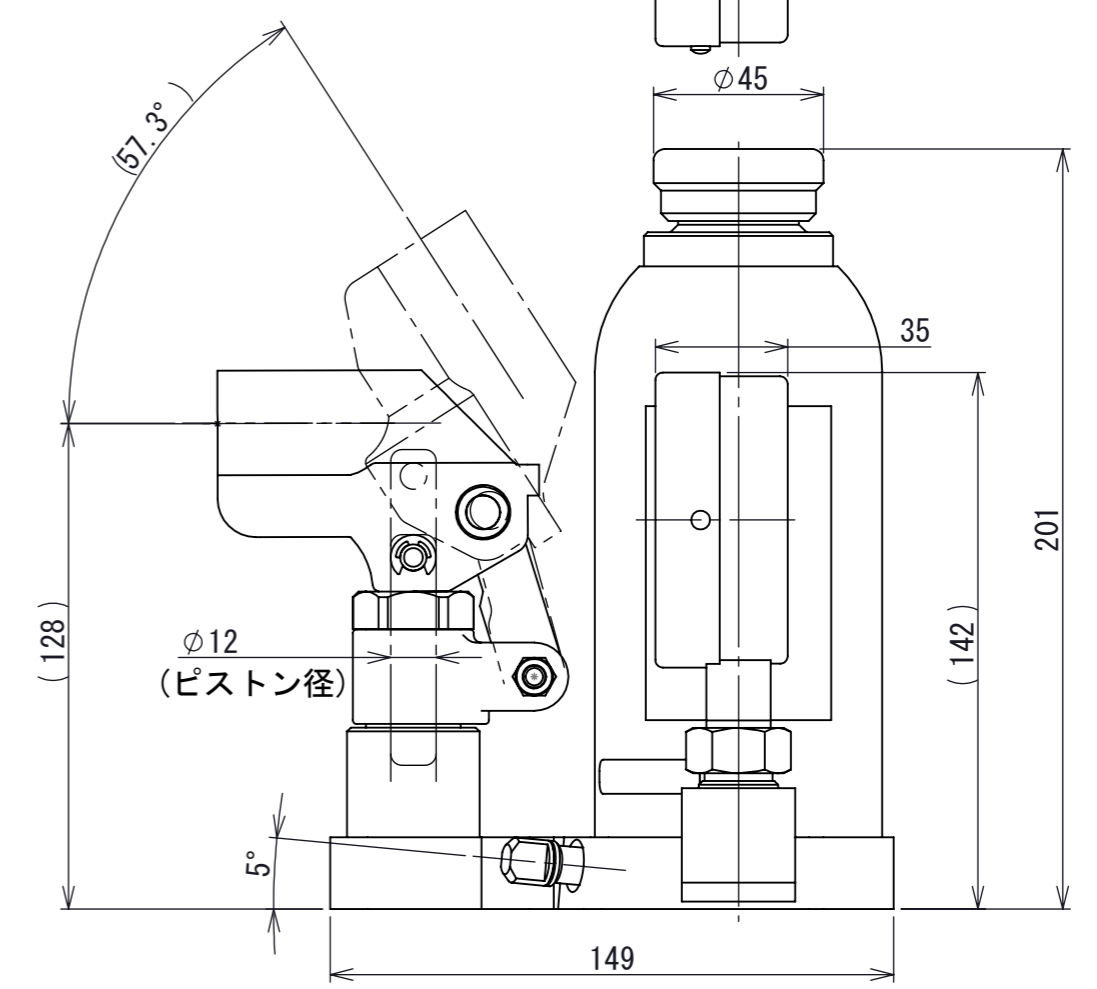
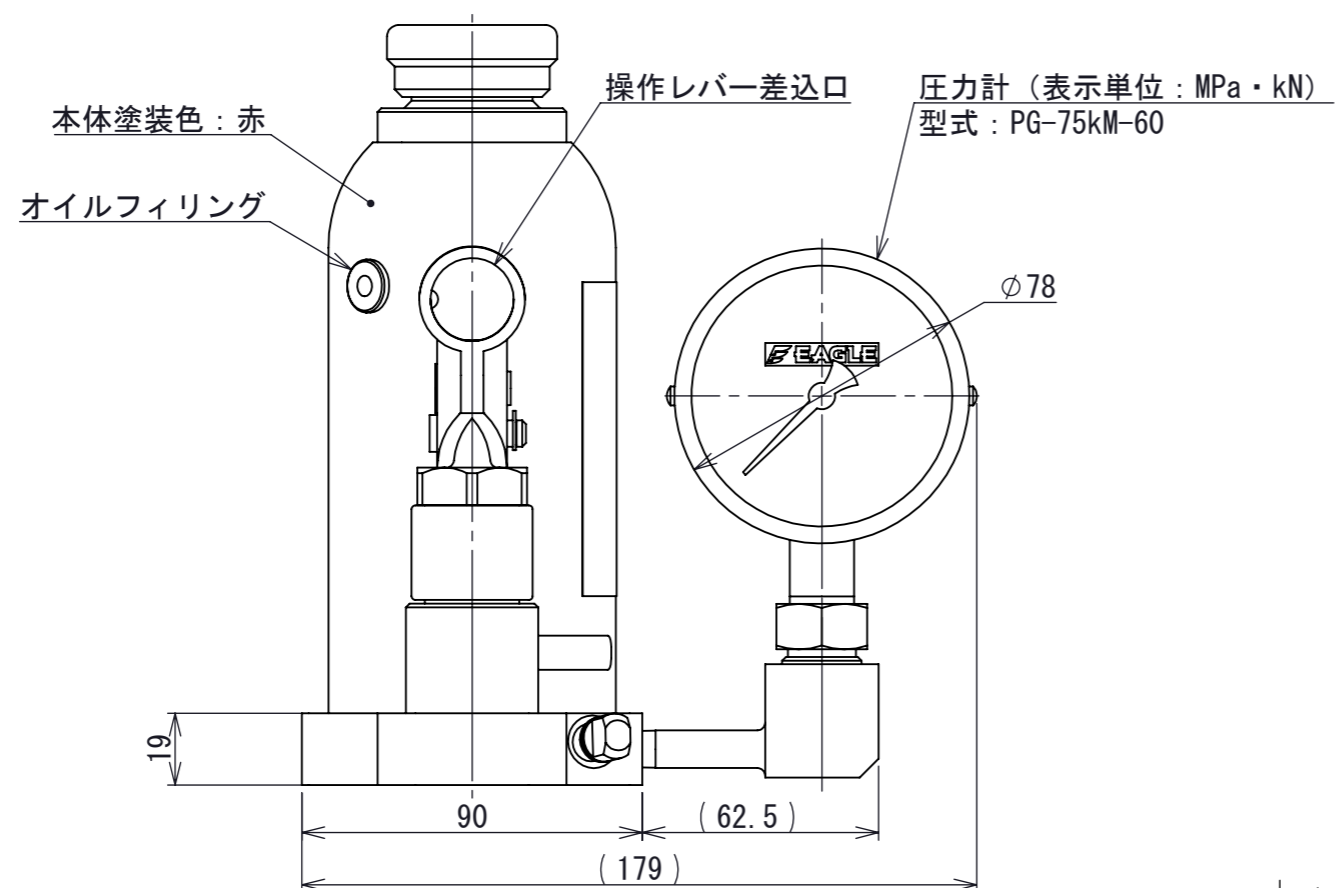

許容荷重 [kN]	60
ストローク [mm]	115
ポンプピストン径[mm]	12
シリンダ内径[mm]	40
最高使用圧力 [MPa]	50
必要油量 [cm <sup>3</sup> ]	170
質量 [kg]	6
寸法公差 [mm]	±2

第3角法 3RD ANGLE PROJECTION	単位 DIM mm	尺度 SCALE 1:2	作成日付 DATE 2012/10/26
作成 DRAWN	菅原	検認 APPROVED	
照査 CHECKED			
設計 DESIGNED			

図面名称  
 DHARMA油圧ジャッキ 圧力計付  
 ED-60(C)-PG-75kM-60  
 外形寸法図

**A3**

REV. 02  
 SHEET 1 OF 1

**A0001027**

02	-	2021/12/17	鳥田
REV.	注記	日付	改定