

1 2 3 4 5 6 7 8

区分 G

A B C D E F

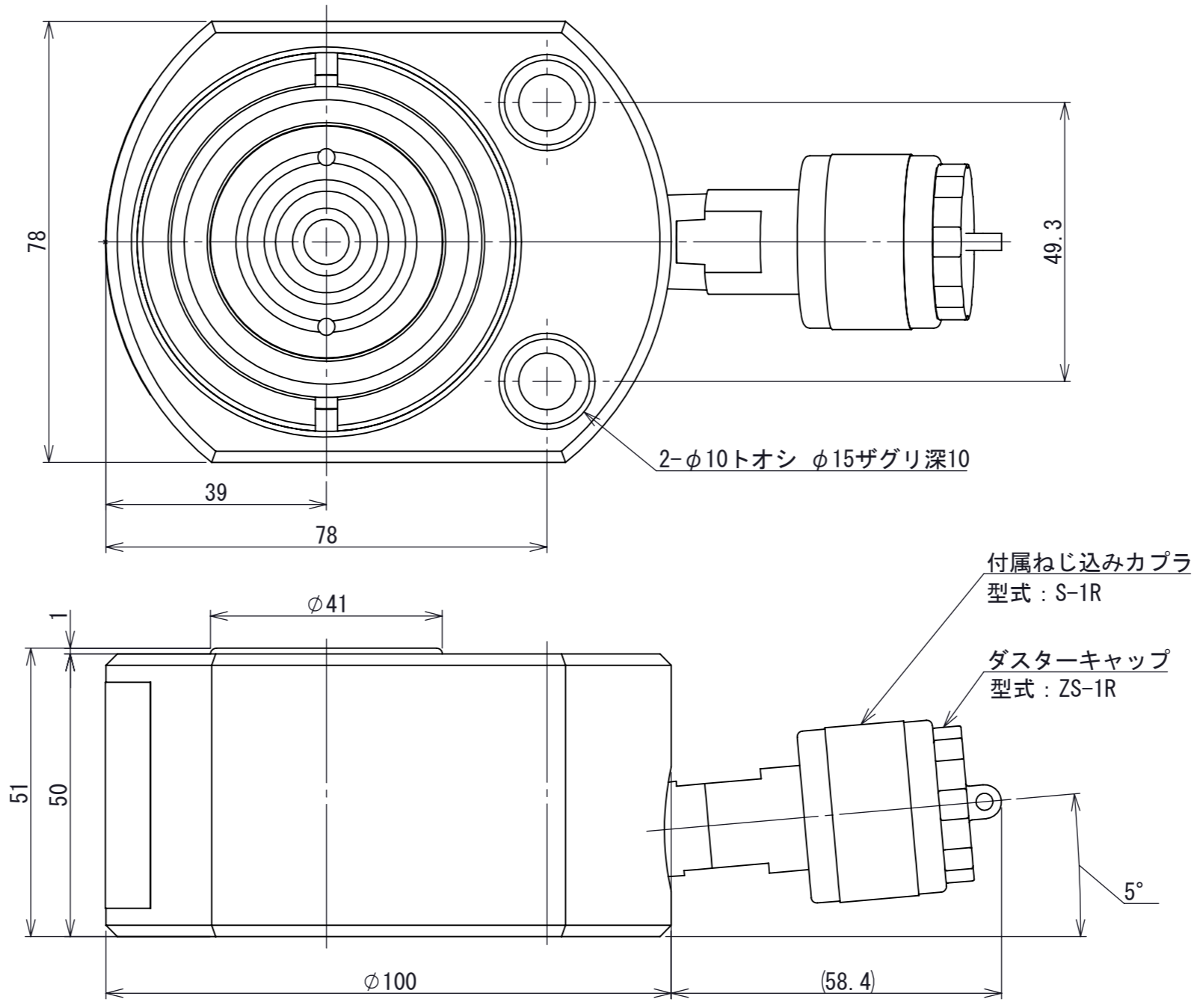

A3

|                         |      |
|-------------------------|------|
| 許容荷重 [kN]               | 100  |
| ストローク [mm]              | 25   |
| シリンダ内径[mm]              | 44   |
| 受圧面積 [cm <sup>2</sup> ] | 15.2 |
| 必要油量 [cm <sup>3</sup> ] | 55   |
| 最高使用圧力 [MPa]            | 66   |
| 質量 [kg]                 | 2.4  |
| 寸法公差 [mm]               | ±2   |

|                                 |                 |                    |                            |
|---------------------------------|-----------------|--------------------|----------------------------|
| 第3角法<br>3RD ANGLE<br>PROJECTION | 単位<br>DIM<br>mm | 尺度<br>SCALE<br>1:1 | 作成日付<br>DATE<br>2018.12.06 |
| 野製作所                            |                 |                    |                            |
| 作成<br>DRAWN                     | 本吉              | 検認<br>APPROVED     |                            |
| 照査<br>CHECKED                   | 菅原              |                    |                            |
| 設計<br>DESIGNED                  | 菅原              |                    |                            |

|  |                         |
|--|-------------------------|
| 図面名称<br>超低床2段伸びシリンダジャッキ<br>CTS100-25 外形寸法図 | REV. 01<br>SHEET 1 OF 1 |
| A0003965                                   |                         |

|      |    |    |    |
|------|----|----|----|
| REV. | 注記 | 日付 | 改定 |
| 1    |    |    |    |

1 2 3 4 5 6 7 8