

注1. 型式 標準塗装(赤)タイプ : ED-40-PG-75kM-40  
 ニッケルめっきタイプ : ED-40C-PG-75kM-40

2. 専用操作レバーが付属します。

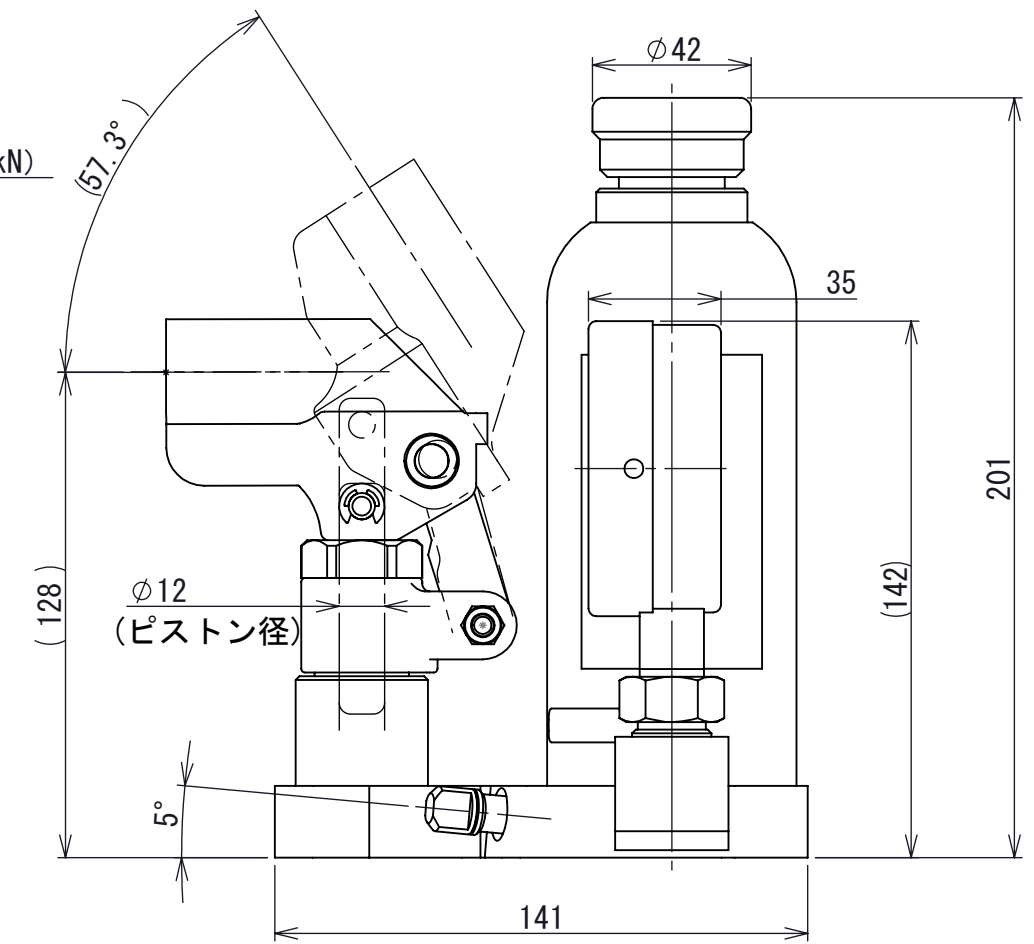
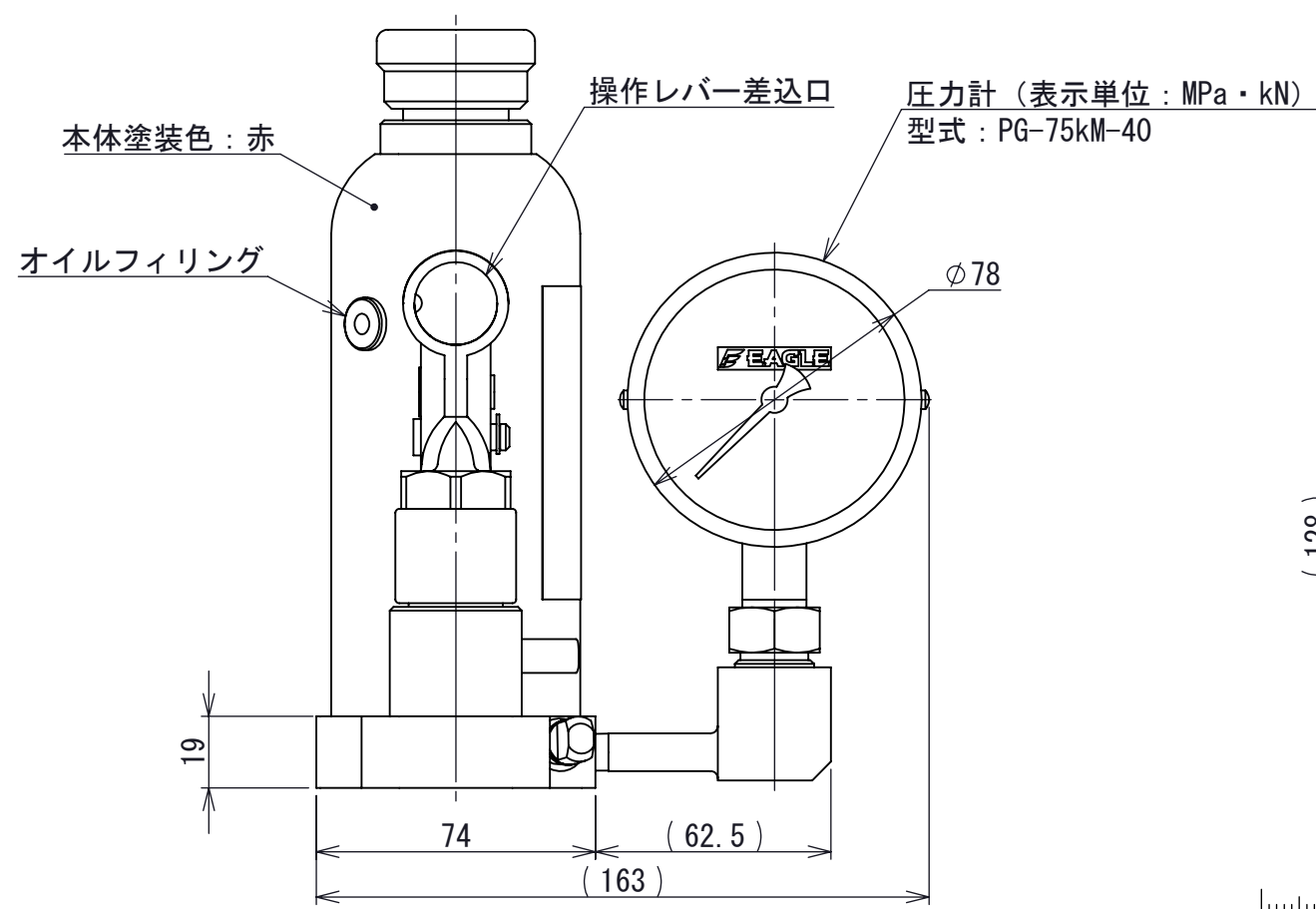

許容荷重 [kN]	40
ストローク [mm]	110
ポンプピストン径[mm]	12
シリンダ内径[mm]	32
最高使用圧力 [MPa]	50
必要油量 [cm <sup>3</sup> ]	130
質量 [kg]	5
寸法公差 [mm]	±2

第3角法 3RD ANGLE PROJECTION	単位 DIM mm	尺度 SCALE 1:2	作成日付 DATE 2012/10/26
作成 DRAWN 菅原	照査 CHECKED XXXXX	検認 APPROVED	
設計 DESIGNED XXXXX			

図面名称  
**DHARMA油圧ジャッキ 圧力計付**  
**ED-40(C)-PG-75kM-40**  
**外形寸法図**

**A3**

REV. **02**  
 SHEET 1 OF 1

**A0001024**

02	-	2021/12/17	鳥田
REV.	注記	日付	改定